

# BENITO

Arredo Urbano  
Illuminazione Pubblica  
Parchi Gioco e Sport  
Chiusini e Griglie



SICUREZZA VIARIA  
**GAMMA ECOBAM**  
REALIZZATA IN GHISA





# Ecobam SEPARATORE DI CORSIA



Separatore di corsia alto 80 mm, **realizzato in ghisa**.  
Con bulloneria esclusiva compresa.

### 4 FUNZIONI IN 1:

- Segregazione di corsie
- Segnaletica stradale
- Segnaletica orizzontale
- Illuminazione pubblica

### Benefici

- ✓ Allineamento di banchine in ambienti logistici
- ✓ Alta visibilità di giorno e di notte (catarifrangenti)
- ✓ Sistema di installazione modulare, disponibile in varie misure
- ✓ Fissaggi esclusivi

### Ideali per:

- ✓ Separazione di corsie per veicoli, piste ciclabili, corsie pedonali e accessi a vie.
- ✓ Delimitazione e illuminazione delle corsie di guida in aree di parcheggio, zone commerciali, aree pedonali, banchine di carico industriali, porti e passeggiate marittime.



### Dati tecnici

Prodotto per la sicurezza viaria progettato specificamente per realizzare una segregazione attiva di corsie.

#### Combinaciones de módulos:

- Separatore di corsia VSE500
- Separatore di corsia VSE750
- Separatore di corsia VSE1250

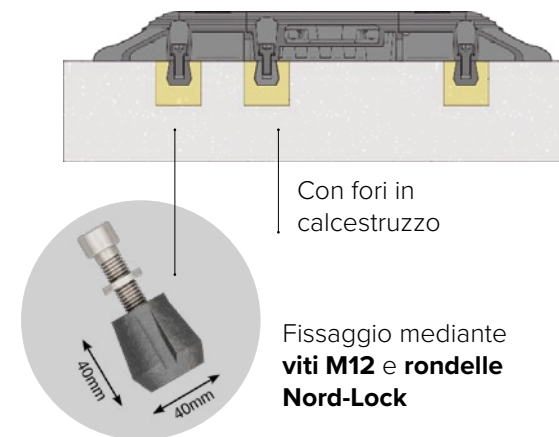
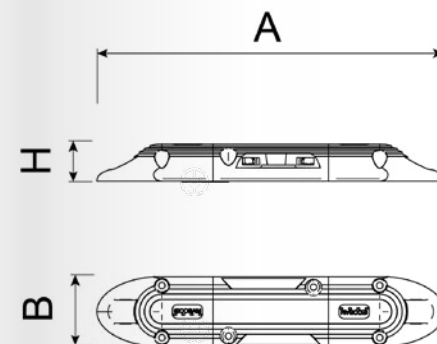

#### DIMENSIONI

REF.	A	B	H
VSE500	500	80	150
VSE750	750	80	150
VSE1250	1250	80	150

### Schema di montaggio

Con bulloneria esclusiva

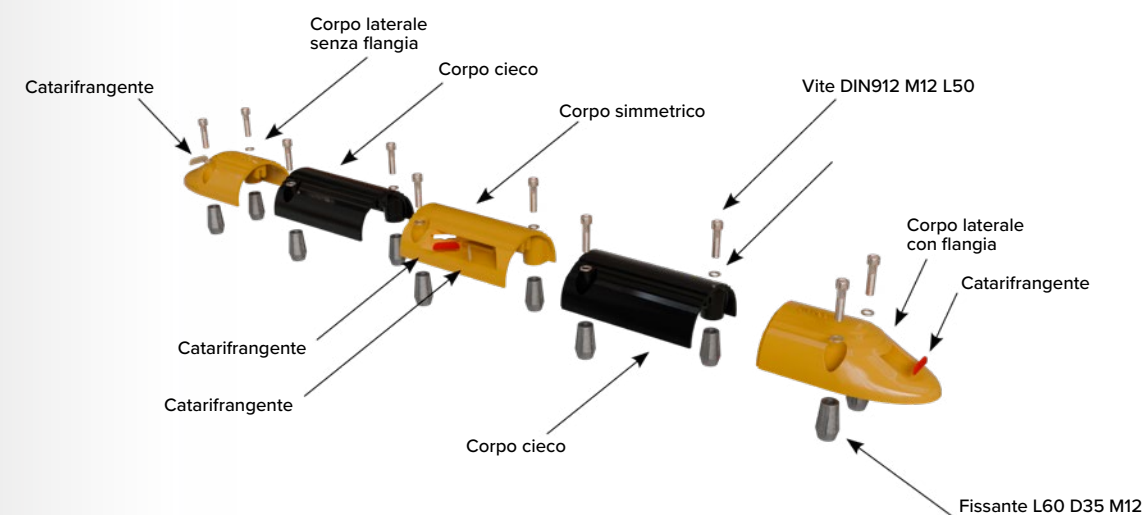



# Ecobam FERMARUOTA

Fermaruota ECOBAM alta 150 mm, **realizzata in ghisa.**  
**Con bulloneria esclusiva compresa.**



## PIÙ SICUREZZA:

Ostacola l'invasione di veicoli in zone da proteggere e aree di parcheggio. La sua geometria evita danni agli pneumatici.

## Benefici

- ✓ Sostenibilità, 100% riciclabile e riutilizzabile
- ✓ Fissaggi esclusivi
- ✓ Durata straordinaria
- ✓ Garanzia di 10 anni
- ✓ Installazione facile



## Ideali per:

Prodotto destinato a fungere da limite in aree di parcheggio di camion, autobus e veicoli di ogni tipo. Può anche essere applicato per delimitare corsie in modo da filtrare gli ingressi a strutture logistiche e aeroportuali.



## Dati tecnici

Prodotto destinato a fungere da limite per veicoli, in aree di parcheggio.  
Illuminazione con LED o catarifrangenti.

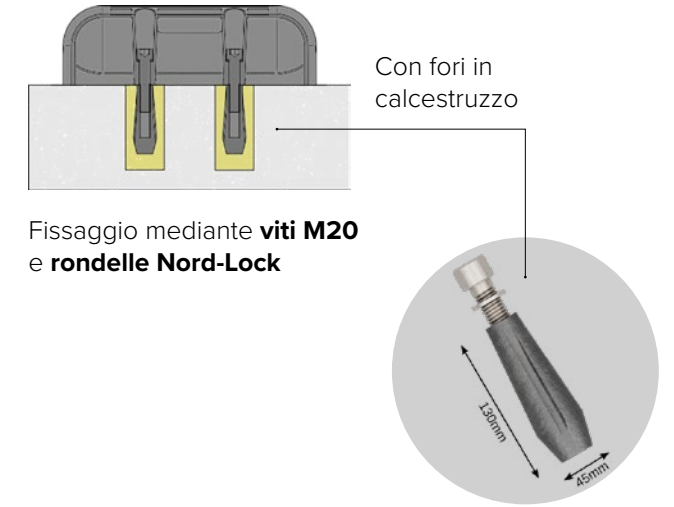
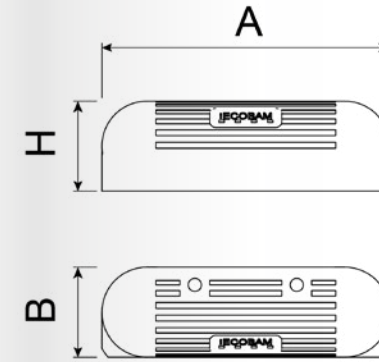

## DIMENSIONI

REF.	A	B	H
VPRO	480	150	150

## Schema di montaggio

Con bulloneria esclusiva

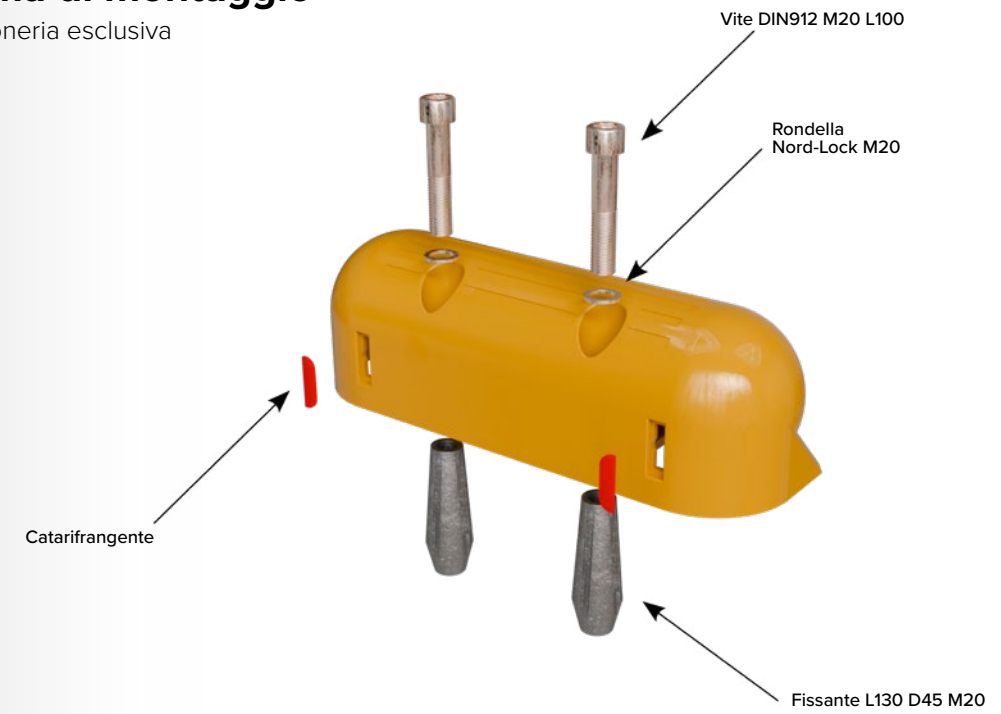



# Ecobam RIDUTTORE DI VELOCITÀ



Riduttore di velocità ECOBAM alta 30 mm e larga 420 mm, **realizzata in ghisa**, con catarifrangenti. **Con bulloneria esclusiva compresa.**

Finitura anticorrosione a triplo strato FERRUS, processo protettivo che consiste in un trattamento elettrolitico del pezzo, uno strato di primer epossidico e uno di vernice al poliestere di colore nero o giallo a seconda del pezzo.

**CONFORME A FOM/ 3053/2008:**  
La qualità dei materiali utilizzati nella costruzione vale a garantirne la stabilità, l'adesione alla carreggiata, l'indeformabilità e la durata.

## Benefici

- ✓ Sostenibilità, 100% riciclabile e riutilizzabile
- ✓ Fissaggi esclusivi
- ✓ Conforme a normativa FOM/ 3053/2008
- ✓ Ogni banda è dotata di numero di matricola per essere tracciabile
- ✓ Durata straordinaria
- ✓ Garanzia di 10 anni
- ✓ Efficacia di decelerazione verticale non aggressiva
- ✓ Sistema modulare, facile installazione

## Ideali per:

- ✓ Zone a bassa / media intensità di traffico
- ✓ Centri Commerciali Urbani
- ✓ Parcheggi
- ✓ Zone 30
- ✓ Zone residenziali e scuole
- ✓ Recinzioni logistiche, portuali e aeroportuali
- ✓ Centri storici

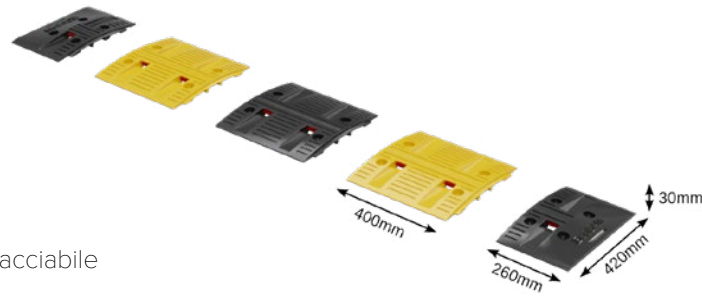

## Dati tecnici

Bande di riduttore di velocità per zone a traffico urbano e zone di sicurezza - 30 km/h. Composte da elementi modulari in ghisa duttile.

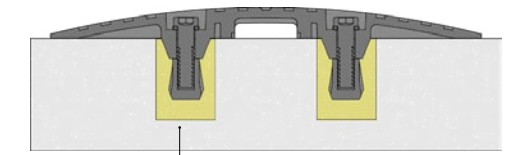
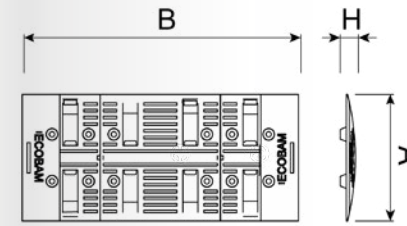

Con fori in calcestruzzo.

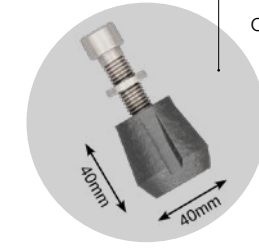

Fissaggio mediante viti M16 e rondelle Nord-Lock.

## DIMENSIONI

REF.	A	B	H
VBAS920	420	920	30
VBAS1320	420	1320	30
VBAS1720	420	1720	30
VBAS2120	420	2120	30
VBAS2520	420	2520	30
VBAS2920	420	2920	30
VBAS3320	420	3320	30
VBAS3720	420	3720	30
VBAS4120	420	4120	30
VBAS4520	420	4520	30
VBAS4920	420	4920	30
VBAS5320	420	5320	30
VBAS5720	420	5720	30
VBAS6120	420	6120	30

## Schema di montaggio

Con bulloneria esclusiva

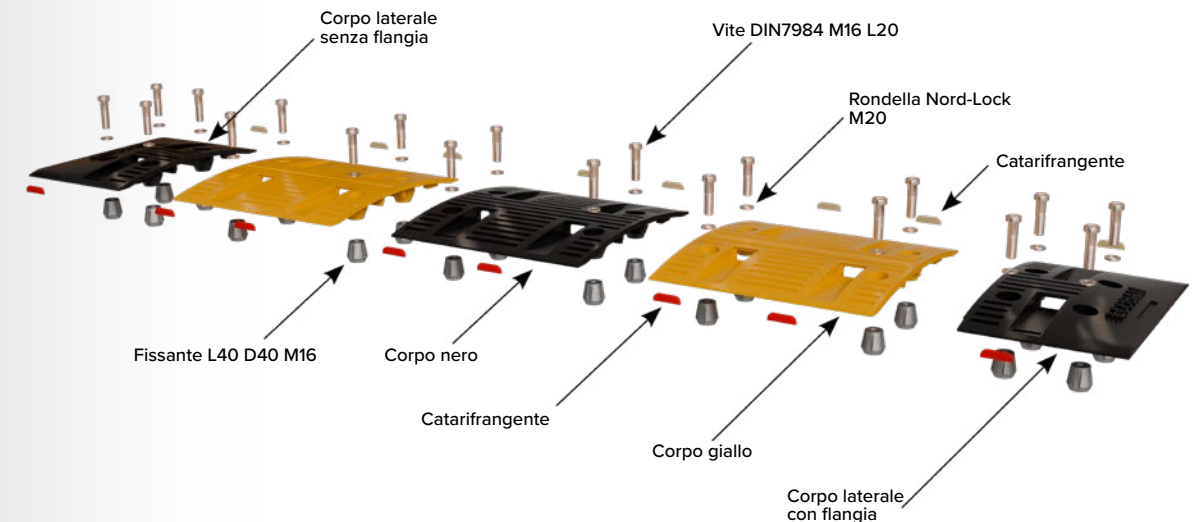



## BANDE DI RIDUTTORE DI VELOCITÀ ECOBAM

Con riflettori catarifrangenti.  
Aeroporto di Barcellona.

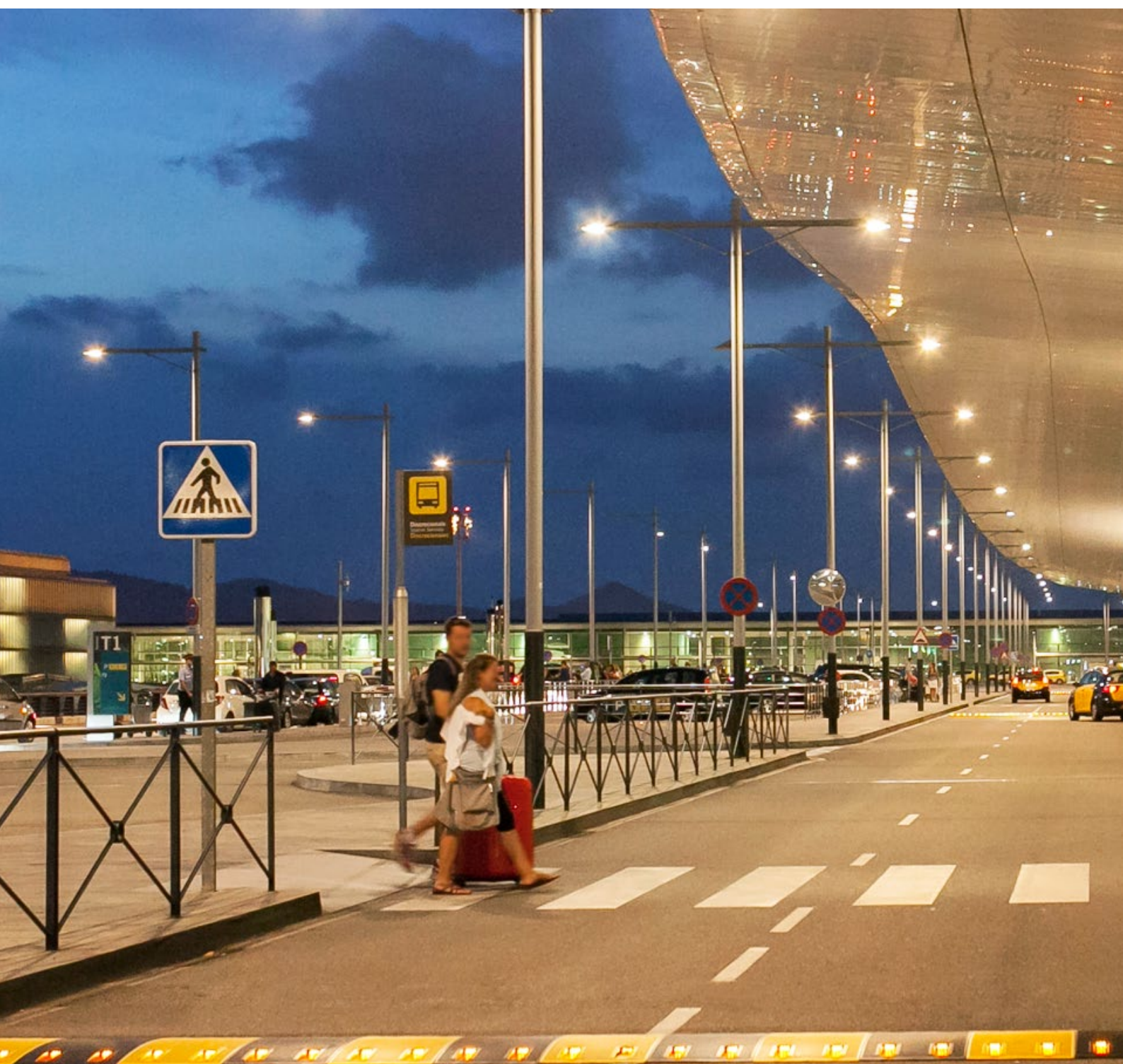

# BENITO

info@benito.com  
tel. +39 02 898 777 11



Arrendo Urbano



Illuminazione Pubbl.



Attrezzature Ludiche



Chiusini e Griglie

IP845



FSC® C172687